



VOITURE À PÉDALES CLASSIQUE CLASSIC PEDAL CAR / TRETAUTO KLASSIKER REF : 1941



FR AVERTISSEMENTS DE SÉCURITÉ

1. Suivez bien les procédures de montage, certaines parties peuvent présenter un danger.
 2. Veillez à effectuer un contrôle et entretien régulier des pièces principales.
 3. Veillez à ce que les vis et boulons soient bien serrés avant usage.
 4. Ne convient pas à un enfant de plus de 6 ans.
 5. Ce jouet doit être utilisé sous la surveillance d'un adulte. Un seul passager à la fois.
 6. Il convient que le jouet soit utilisé avec précaution de par les qualités d'adresse qu'il requiert afin d'éviter toute chute ou collision susceptible de blesser l'utilisateur ou des tiers.
 7. Ce jouet ne possède pas de système de freinage. Ne pas le conduire sur des pentes raides, des escaliers ou près de l'eau. Ne jamais utiliser sur un terrain irrégulier, pour faire des sauts ou des cascades.
 8. Ne pas utiliser sur la voie publique.
- Fabriqués en Chine.

ATTENTION! Seul un adulte doit monter et assembler ce jouet. Ce jouet ne convient pas à un enfant de moins de 36 mois. Présence de petites pièces pouvant être ingérées.

EN SAFETY INSTRUCTIONS

1. For the safety of the child, please follow assembly steps correctly, otherwise these parts may present a danger.
 2. Please carry out regular check and maintenance of the main parts at regular interval.
 3. Make sure all nuts and bolts are tightened prior to use.
 4. Not suitable for children over 6 years old.
 5. Adult supervision is required. Make certain that anyone who use this toy has been fully instructed in its operation. Single passenger only.
 6. This toy should be used carefully and requires a skillfull ride, in order to avoid any fall or collision.
 7. This toy does not have a braking system. Do not ride on steep hills, on steps or near water. Never use this car on rough terrain, for jumping or other stunts. Shoes and helmet should be worn at all times to prevent injury.
 8. Do not use on public roads.
- Made in China.

WARNING! Adult assembly required. Not suitable for children under 36 months. Contains small parts, choking hazard.

DE SICHERHEITSHINWEIS

1. Befolgen Sie die Bauanleitung genau, manche Teile können gefährlich sein.
 2. Bitte prüfen Sie regelmäßige und gründlich alle Hauptbestandteile.
 3. Achten Sie darauf, dass diese bereits vor dem ersten Gebrauch fest gezogen sind.
 4. Nicht geeignet für Kinder ab 6 Jahren.
 5. Dieses Spielzeug darf nur unter Aufsicht eines Erwachsenen benutzt werden. Es darf immer nur von einem Kind gefahren werden.
 6. Das Spielzeug muss mit Vorsicht und dem Können des Kindes entsprechend benutzt werden, so dass jeder Sturz oder Zusammenstoß und damit jede Verletzung des Benutzers oder eines Dritten vermieden werden kann.
 7. Keine Bremsen vorhanden. Nicht auf abschüssigen Straßen, in Treppen oder in der Nähe von Wasser benutzen. Darf nicht benutzt werden, um Sprünge oder gefährliche Manöver auszuführen.
 8. Nicht im öffentlichen Verkehr verwenden.
- In China hergestellt.

ACHTUNG! Dieses Spielzeug ist für Kinder unter 3 Jahren nicht geeignet. Dieses Spielzeug darf nur von Erwachsenen montiert und zusammengebaut werden, da es Kleinteile enthält.

IT AVVERTENZE DI SICUREZZA!

1. Seguire scrupolosamente le procedure di montaggio: alcuni passaggi possono presentare un pericolo.
 2. Controllare e manutenzionare regolarmente i componenti principali.
 3. Prima dell'uso, verificare che le viti e i bulloni siano ben avvitati.
 4. Non adatto a bambini sopra i 6 anni.
 5. Utilizzare solo in presenza di un adulto. Un solo passeggero alla volta.
 6. Utilizzare con attenzione: questo giocattolo richiede qualità di destrezza per evitare cadute o scontri che potrebbero ferire l'utilizzatore o terze persone.
 7. Questo giocattolo non dispone di un sistema frenante. Non salirci su salite ripide, gradini o vicino all'acqua. Non utilizzare mai questo giocattolo su terreno accidentato, per saltare o compiere altre azioni pericolose. È opportuno indossare sempre le scarpe e il casco per evitare incidenti.
 8. Non utilizzare su strade pubbliche.
- Fabbricato in Cina.

ATTENZIONE! Questo giocattolo non è indicato per bambini al di sotto dei 36 mesi. Solo un adulto dovrebbe assemblare e montare il giocattolo (contiene piccole parti).

ES ADVERTENCIAS DE SEGURIDAD

1. Respete las instrucciones de montaje, algunas partes pueden presentar riesgos.
 2. Efectúe un control y mantenimiento regular de las piezas principales.
 3. Compruebe que los tornillos y pernos estén bien apretados antes de utilizar el juguete.
 4. No apto para niños mayores de 6 años.
 5. Este juguete debe utilizarse bajo la vigilancia de un adulto. Un único pasajero a la vez.
 6. El juguete debe utilizarse con precaución por las calidades de dirección que requiere para evitar caídas o colisiones que pudieran provocar heridas al usuario o a terceras personas.
 7. Este juguete no tiene sistema de frenado. No se debe conducir en colinas empinadas, en escaleras o cerca del agua. Nunca utilice este juguete en terrenos escabrosos, para saltar u otras acrobacias. Debe utilizarse calzado y casco en todo momento para prevenir daños.
 8. No utilizar en vías públicas.
- Fabricado en China.

ATENCIÓN! Juguete no apto para niños de menos de 36 meses. Solo un adulto debe montar y ensamblar este juguete (contiene piezas pequeñas).

PT ADVERTÊNCIAS DE SEGURANÇA!

1. Respeite os procedimentos de montagem, uma vez que determinadas peças podem apresentar perigo.
 2. Efectue o controlo e a manutenção regular das peças principais.
 3. Verifique se os parafusos e as cavilhas estão devidamente apertados antes da utilização.
 4. Não é adequado para crianças com mais de 6 anos de idade.
 5. Este brinquedo deve ser utilizado sob supervisão de um adulto. Apenas deve sentar-se um passageiro de cada vez.
 6. O brinquedo deve ser utilizado com o devido cuidado para evitar quedas ou colisões susceptíveis de ferir o utilizador ou terceiros.
 7. Este brinquedo não possui um sistema de travagem. Não usar em colinas íngremes, em degraus ou próximo de água. Nunca utilizar este brinquedo num terreno irregular, para saltar ou para outras proezas. Usar sempre sapatos e capacetes de modo a evitar ferimentos.
 8. Não usar em estradas públicas.
- Fabricado na China.

ATENÇÃO! Este brinquedo não se destina a crianças com menos de 36 meses. Este brinquedo deve ser montado por um adulto. (peças pequenas)

NL VEILIGHEIDSWAARSCHUWINGEN!

1. Volg de montageprocedure nauwgezet, sommige onderdelen kunnen een gevaar inhouden.
 2. Voer regelmatig een controle en onderhoud van de belangrijkste onderdelen uit.
 3. Controleer dat de schroeven en bouten goed aangespannen zijn vooraleer het speelgoed te gebruiken.
 4. Niet geschikt voor kinderen vanaf 6 jaar oud.
 5. De stapfiets moet gebruikt worden onder toezicht van een volwassene. Een passagier tegelijkertijd.
 6. Dit speelgoed moet voorzichtig gebruikt worden omdat het een zekere handigheid vereist om valpartijen of botsingen te vermijden waardoor de gebruiker of anderen gewond kunnen raken.
 7. Dit speelgoed heeft geen remsysteem. Rijd niet op steile heuvels, op trappen of nabij water. Gebruik dit speelgoed nooit op ruw terrein, voor springen of andere stunts. Altijd moeten schoenen en een helm worden gedragen om verwondingen te voorkomen.
 8. Niet gebruiken op de openbare weg.
- Vervaardigd in China.

OPGEPAST! Dit speelgoed is niet geschikt voor een kind jonger dan 36 maand. Volwassene montage nodig. Er zijn kleine onderdelen aanwezig die ingeslikt kunnen worden.

PL INSTRUKCJE BEZPIECZEŃSTWA

1. Dla bezpieczeństwa dziecka należy poprawnie dokonać montażu, w przeciwnym razie bowiem niektóre części mogą stanowić zagrożenie.
 2. Należy dokonywać regularnego przeglądu i konserwacji podstawowych części w miarowych odstępach czasu.
 3. Należy upewnić się przed użyciem, że wszystkie śruby i nakrętki są przykręcone.
 4. Dla dzieci w wieku od 3 do 6 lat.
 5. Wymagany jest nadzór osoby dorosłej. Należy upewnić się, że każdy używający tej zabawki został w pełni poinstruowany na temat jej działania. Dozwolony wyłącznie jeden pasażer.
 6. Zabawki tej należy używać ostrożnie, gdyż wymaga ona umiejętnej jazdy w celu uniknięcia upadków lub kolizji.
 7. Zabawka ta nie posiada zestawu hamulców. Nie wolno jeździć na niej po terenach o stromym nachyleniu, po schodach lub w pobliżu zbiorników wodnych. Nigdy nie należy używać tej zabawki na nieregularnych powierzchniach, ani do skakania czy do wyczynów kaskaderskich. W celu uniknięcia obrażeń należy przez cały czas nosić obuwie i kask.
 8. Zabawki nie wolno używać na drogach publicznych.
- Wyprodukowano w Chinach.

OSTRZEŻENIE! Wymagany montaż dokonany przez dorosłych. Istnieje ryzyko połknięcia. Nieodpowiedni dla dzieci poniżej 36 miesięcy.

RU ИНСТРУКЦИИ ПО БЕЗОПАСНОСТИ

1. С целью обеспечения безопасности ребенка, следует строго соблюдать последовательность этапов сборки, в противном случае некоторые детали могут представлять опасность.
 2. Необходимо проводить регулярный осмотр и техническое обслуживание основных деталей машины.
 3. Перед использованием убедитесь, что все гайки и болты затянуты надлежащим образом.
 4. Для детей от 3 до 6 лет.
 5. Использование возможно только под надзором взрослых. Убедитесь, что катающийся ребенок ознакомлен с принципами управления игрушкой. Допускается катание только одного ребенка.
 6. При катании следует проявлять осторожность, во избежание падения или столкновения необходимо овладеть определенными навыками управления.
 7. Эта игрушка не оборудована тормозной системой. Катание на крутых уклонах, на ступеньках или около водоемов запрещено. Запрещается использование игрушки на неровной поверхности, выполнение прыжков или других трюков. Во избежание травмирования необходимо всегда надевать обувь и защитный шлем.
 8. Запрещается использовать игрушку на автомобильных дорогах.
- Сделано в Китае

ВНИМАНИЕ! Необходима сборка взрослыми. Содержит мелкие детали. Опасность удушья. Не предназначено для детей до 36 месяцев.

AR تعليمات السلامة

- لعمر 3 إلى 6 سنوات.
يتطلب إشراف بالغ.
تأكد أنه كل من يستعمل هذه اللعبة قد تم إعطائه جميع التعليمات المتعلقة بتشغيلها. راكب واحد فقط.
يجب استخدام هذه اللعبة بحذر و تتطلب قيادة ماهرة لتجنب أي وقوع أو تصادم.
لسلامة الطفل، الرجاء اتباع خطوات التجميع بشكل صحيح.
حيث في غير ذلك يمكن أن يصدر خطر من بعض القطع.
الرجاء العمل على إقامة تفقد و صيانة بشكل دوري للقطع الرئيسية.
تأكد من ان جميع البراغي و المرباط مشدودة قبل الاستعمال.
هذه اللعبة تتضمن نظام مكابح.
لا تركبها على تل شديد الانحدار أو على درج أو قرب ماء.
لا تستخدم هذه اللعبة مطلقاً على سطح غير مستوي أو للقفز أو أي حركات بهلوانية أخرى.
يجب ارتداء حذاء و خوذة في جميع الأوقات لتجنب الإصابة.
صنع في الصين

تتطلب التجميع من بالغ. تحتوي قطع صغيرة. خطر الاختناق.
لا تناسب الأطفال أقل من 36 شهر.

CN 安全说明

1. 为了儿童的安全，请正确遵循组装步骤，否则某些部件可能带来危险。
 2. 请定期对主要零件进行检查和维修。
 3. 使用前，请确保所有螺母和螺栓都已拧紧。
 4. 适合 3 至 6 岁儿童。
 5. 要求成人监督。请确保任何使用这种玩具的人，已完全掌握它的操作。仅限单个乘客。
 6. 为了避免任何跌落或碰撞，这种玩具应小心使用，并需要熟练的骑行技巧。
 7. 这种玩具没有刹车系统。请不要在陡峭的山坡、台阶处或水边骑行。切勿在崎岖的地形处使用这种玩具，做跳跃或其他特技。任何时候都必须穿上鞋子并戴上头盔，以防止受伤。
 8. 请勿在公共道路上使用。
- 中国制造

警告！ 要求成人装配。含有小零件。有窒息的危险。
不适合 36 个月以下的儿童。

Follow us !



www.baghera.fr
info@baghera.fr

BAGHERA SARL
3A rue de Pétigny, 78000
VERSAILLES,
FRANCE.



1 OUTILS NECESSAIRES

TOOLS REQUIRED / BENÖTIGTES WERKZEUG STRUMENTI NECESSARI / HERRAMIENTAS NECESARIAS / FERRAMENTAS NECESSÁRIAS / VEREIST GEREEDSCHAP / KONIECZNE NARZĘDZIA / НЕОБХОДИМЫЕ ИНСТРУМЕНТЫ / 要求使用工具 / الأدوات المطلوبة

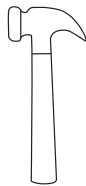

OU
OR
ODER



2 VIS ET ECROUS

HARDWARE SET COMPONENTS / SCHRAUBEN UND MUTTER / SET DE MONTAJE / HARDWARE DEFINIDO / ONDERDELEN SET SET DI PEZZI METALLICI / КОМПЛЕКТ КРЕПЕЖНЫХ ЭЛЕМЕНТОВ / ZESTAW NARZĘDZI / 硬件设置 / مجموعة أدوات

PIÈCE N° / PART N°	QTÉ / QTY	DESCRIPTION	DÉTAIL / SPEC.
*2127	1	Contre-ecrou hexagonal / Hexagonal Locknut	M4
*2141	2	Ecrou / Cap Nut	Ø 1/4"
*2137	1	Vis / Machine Screw	M4 x 24mm
*2142	2	Vis / Machine Screw	Ø 1/4" x 25mm
*2144	1	Rondelle / Washer	Ø 10.5mm I.D.
*1861	4	Capuchon / Hub Cap	Ø 10mm

* Pièces standard pouvant être achetées sur place. Standard Hardware items may be purchased locally.

3**(PIÈCE N°) X QTÉ****(Part N°) X Qty / (Teile Nr.) Menge X**

Certaines parties peuvent déjà avoir été pré-assemblées. Some parts may have already been pre-assembled upon receipt.

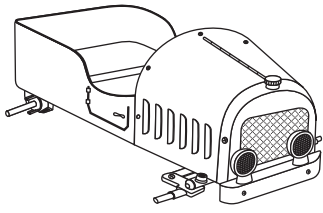

1941-001 X1



19893 X1



1810 X1



1811 X1



1812 X2

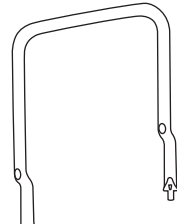

1872 X1

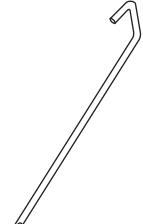

1852 X1



1891 X1



2127 X1



2141 X2

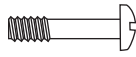

2137 X1



2142 X2

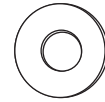

2144 X1



1861 X4

Les pédales sont réglables - 3 positions

The pedals are adjustable / Die Pedalen sind verstellbar / I pedali sono regolabili / Pedales regulables / Os pedais são reguláveis posições / De pedalen zijn verstelbaar

Настройка педалей в трех возможных положениях / Pedaly regulowane są w trzech pozycjach / 踏板可在三个位置调整 / يمكن تعديل البدالات لثلاث مواضع

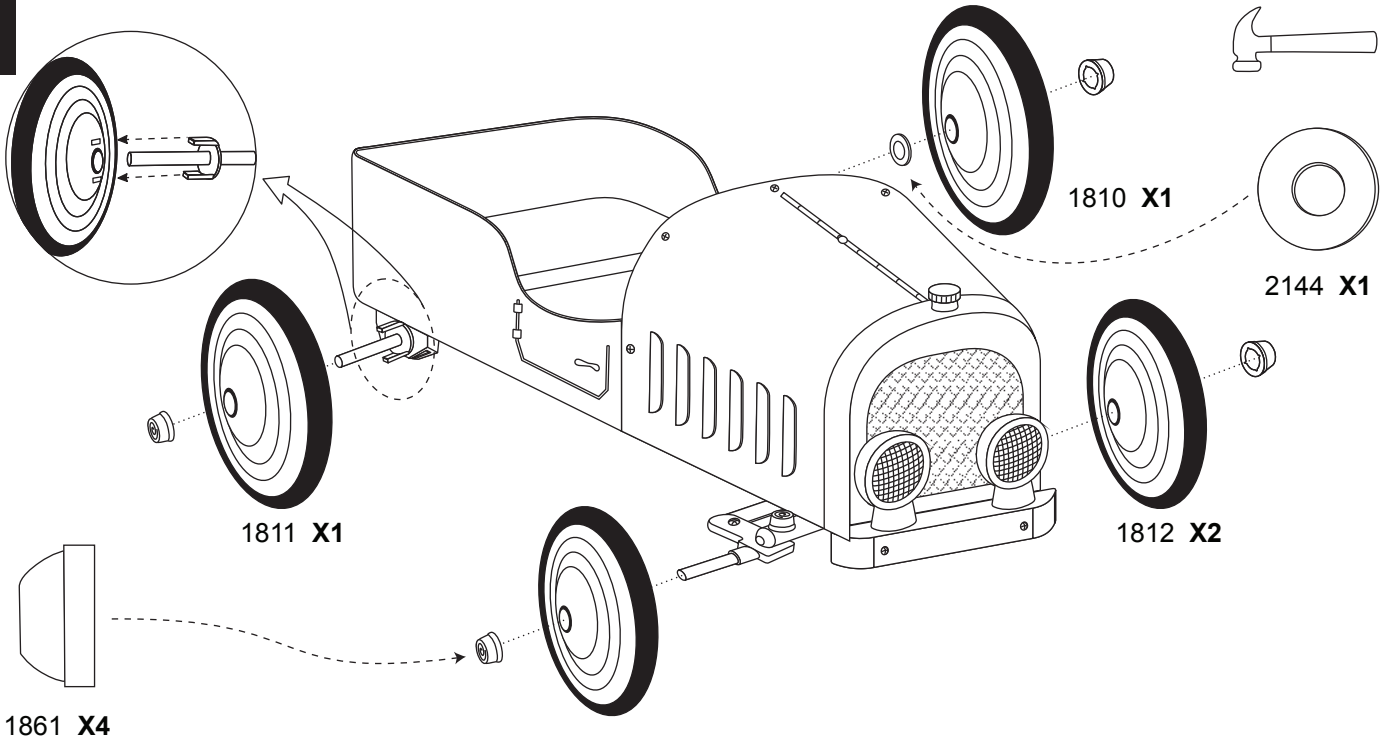
4

1810 X1

1811 X1

1812 X2

1861 X4

2144 X1

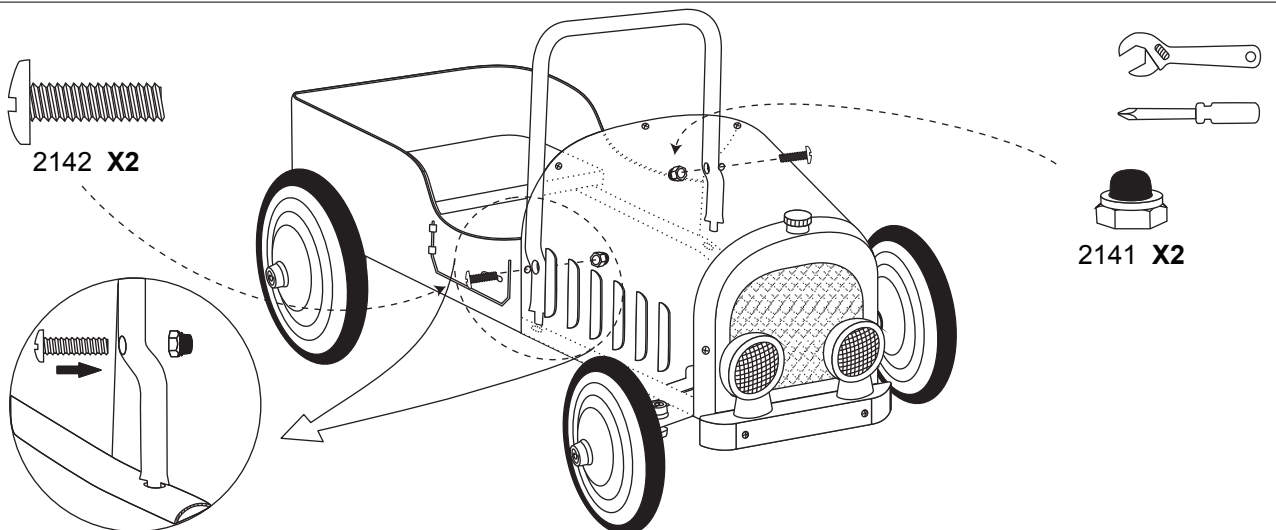
5

2142 X2

2141 X2

6

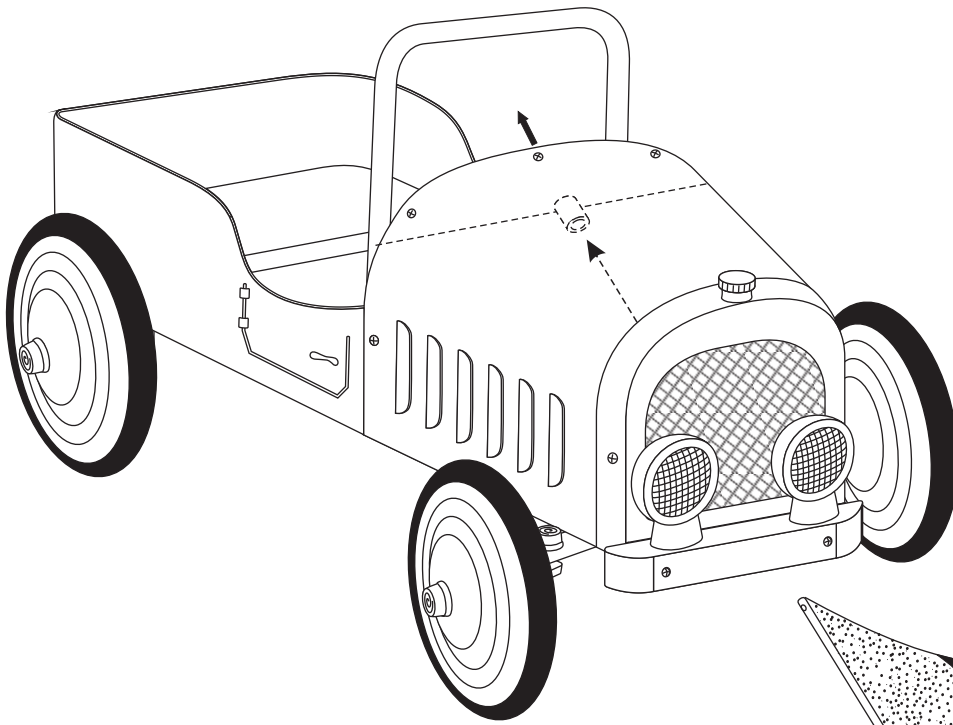
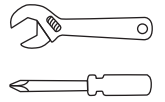

1852 X1

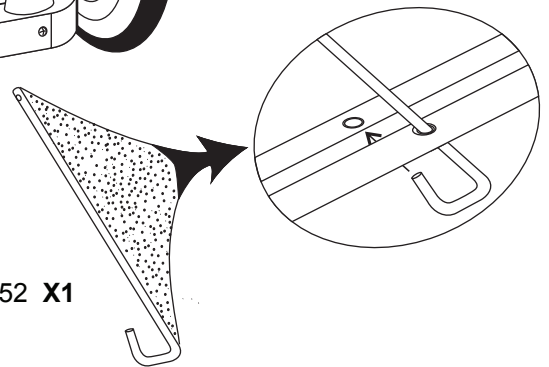

7

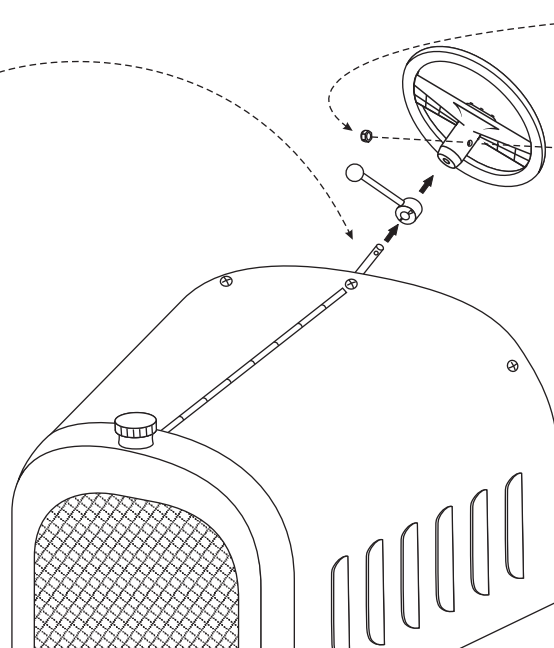
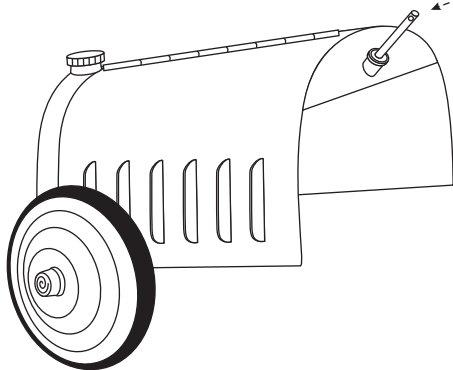

2127 X1

2137 X1